

High Speed Bottle Warmer Chauffe-biberon ultra rapide

munchkin[®]
It's the little things.[®]

800.344.BABY (2229)
www.munchkin.com

PRODUCT AND DESIGN ARE TM & ©2010 - 2012 MUNCHKIN, INC.
MUNCHKIN AND IT'S THE LITTLE THINGS ARE TRADEMARKS OF
MUNCHKIN, INC. 16689 SCHOENBORN ST., NORTH HILLS, CA 91343.
MUNCHKIN BABY CANADA LTD., 50 PRECIDIO CT.,
UNIT A, BRAMPTON, ON L6S 6E3. MADE IN CHINA

LE PRODUIT ET MODÈLE SONT DES MARQUES DE COMMERCE SOUS
COPYRIGHT (C) DE MUNCHKIN, INC. MUNCHKIN ET IT'S THE LITTLE
THINGS SONT DES MARQUES DE COMMERCE DE MUNCHKIN, INC.
16689 SCHOENBORN ST., NORTH HILLS, CA 91343
MUNCHKIN BABY CANADA LTD., 50 PRECIDIO CT., UNIT A, BRAMPTON,
ON L6S 6E3. FABRIQUÉ EN CHINE.

HOUSEHOLD USE ONLY
À usage ménager uniquement



High Speed Bottle Warmer
Chauffe-biberon ultra rapide

munchkin[®]

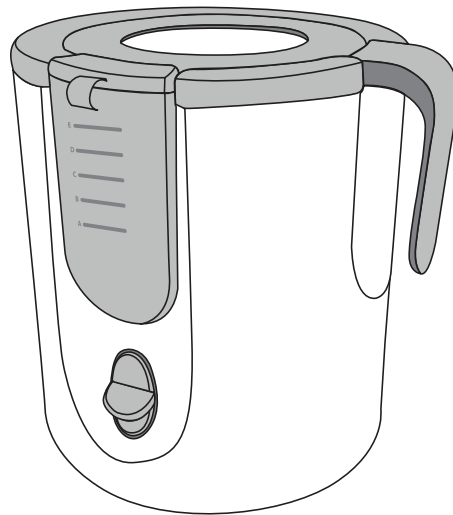

IMPORTANT SAFEGUARDS

⚠️ WARNING: STRANGULATION HAZARD!

KEEP OUT OF REACH OF CHILDREN. DO NOT USE WITH EXTENTION CORDS.

When using electrical appliances, basic safety precautions should always be followed including the following:

- Read all instructions carefully before use.
- To protect against electric shock, do not immerse the appliance, cord or plug in water or any liquid. Clean unit with damp cloth only.
- For use by adults for intended purpose only. Any other use is inappropriate and dangerous. Keep out of the reach of small children.
- If there is any visible damage to the appliance, disconnect immediately and do not use. The appliance does not contain any user serviceable parts – repair should be done by qualified personnel. Do not dismantle.
- For household use only. Do not use outdoors.
- Appliance should be placed on a flat and stable area away from hot surfaces. Do not let cord hang over edge of table or counter, or touch a hot surface.
- Do not move appliance when in use or if it contains hot water.
- Warming Chamber may become hot. Do not touch hot surfaces. Use handle or knobs.
- Pour out excess water and unplug appliance when not in use or before cleaning or storing.
- Ensure the contents are at a safe temperature before feeding.
- Use plastic bottles approved for boiling or glass thermo-resistant bottles / containers with this appliance.
- Unplug from outlet when not in use and before cleaning. Allow to cool before placing or removing basket and before cleaning.
- Do not operate any appliance with a damaged cord or plug after the appliance malfunctions or has been damaged in any manner. Return appliance to Munchkin, Inc. for examination, repair, or adjustment.
- The use of accessory attachments not recommended by the appliance manufacturer may cause injuries.
- Do not place on or near a hot gas or electric burner, or in a heated oven.
- To disconnect, always make sure unit is "off" before removing plug from wall outlet.
- Do not use appliance for other than intended use.
- Before serving, unplug cord from wall outlet. Do not leave cord within child's reach.
- Extreme caution must be used when moving an appliance containing hot oil or other hot liquids.
- Close supervision is necessary when any appliance is used by or near children.

SAVE THESE INSTRUCTIONS

• Measuring Cup Holder

• Warming Chamber

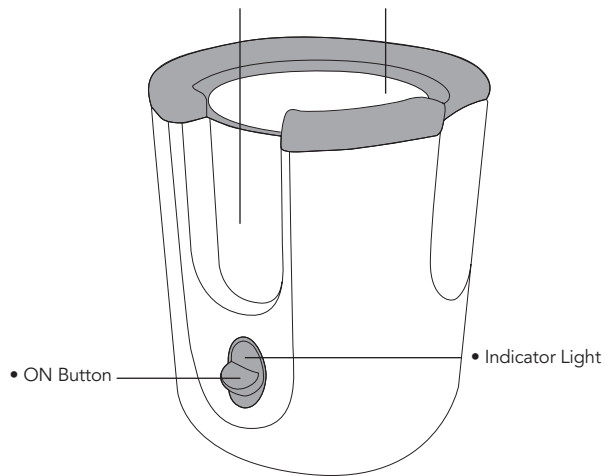

• Adapter Ring

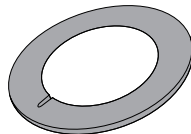

• Lift-Out Basket

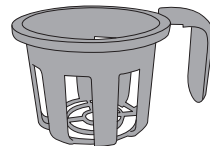

• Measuring Cup

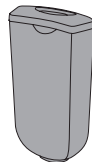

INSTRUCTIONS FOR USE

SAVE FOR FUTURE REFERENCE

- Place unit on a flat surface away from the reach of children.
 - Preheating of the appliance is not necessary.
 - The appliance has a polarized plug (one blade is wider than the other). To reduce the risk of electric shock, this plug is intended to fit into a polarized outlet only one way. If the plug does not fit fully into the outlet, reverse the plug. If it still does not fit, contact a qualified electrician. Do not attempt to modify the plug in any way.
- a. A short power supply cord is provided to reduce the risk of becoming entangled in or tripping over a longer cord.
 - b. Longer detachable power-supply cords or extension cords are available and may be used if care is exercised in their use.
 - c. If a longer detachable power-supply cord or extension cord is used,
 1. the marked electrical rating of the cord set or extension cord should be at least as great as the electrical rating of the appliance, and
 2. the cord should be arranged so that it will not drape over the countertop or tabletop where it can be pulled on by children or tripped over unintentionally.

To Warm Bottles or Baby Food:

To warm your baby's bottle or food, please follow the instructions in the chart provided.

Note: These instructions are to be used as a guide only. Please note that there are many variables, such as size of the bottle and starting temperature of the food, which can impact the speed as well as the final temperature at which this unit warms the bottle or jar. Adjustments to the instructions below may be necessary. Always test the temperature of food before feeding baby.

- When ready to begin, insert plug into wall outlet.
- Remove Measuring Cup from its holder and fill it with water to the appropriate fill line, according to the chart.

Bottle / Jar Style and Volume of food	Food Temperature (before warming)	Fill Line
4oz. Standard Bottle	Room Temperature*	B
4oz. Standard Bottle	Chilled / Refrigerated**	E
4oz. Wide Bottle	Room Temperature	B
4oz. Wide Bottle	Chilled / Refrigerated	E
5oz. Wide Bottle	Room Temperature	A
5oz. Wide Bottle	Chilled / Refrigerated	C
8oz. Standard Bottle	Room Temperature	B
8oz. Standard Bottle	Chilled / Refrigerated	E
9oz. Wide Bottle	Room Temperature	D
9oz. Wide Bottle	Chilled / Refrigerated	A + F
2.5oz. Food Jar	Room Temperature	D
4oz. Food Jar	Room Temperature	D
6oz. Food Jar	Room Temperature	D

*Room Temperature = 70°F / 21°C **Chilled / Refrigerated = 40°F / 5°C

- Pour the pre-measured amount of water from Measuring Cup directly into Warming Chamber. Do not overfill. If too much water is used, the bottle or jar may be heated for too long a period and reach too high a temperature. Body temperature (98.6°F / 37°C) is ideal as a maximum warming level. Overfilling may also cause damage to the unit.
- Always place Lift-Out Basket inside Warming Chamber before positioning your bottle or jar. Never place bottle or jar in Warming Chamber without using the Lift-Out Basket. Bottle / jar could be damaged or overheated.
- Place bottle or jar into warmer.
- Place Adapter Ring on top of the Lift-out-Basket. If the Adapter Ring does not fit loosely around the bottle, do not use.
- Press the "ON" button. The Indicator Light will illuminate. This indicates that the warming cycle has started.
- The heater and light will shut off to indicate that the cycle has been completed. Remove the bottle / jar at once so that it will not continue heating.
- If bottle / jar is not warm enough, use slightly more water next time.
- If bottle / jar is too warm, use slightly less water.
- Allow at least 5 minutes for the unit to cool before next use.

CAUTION:

- If using glass, use only glass thermo-resistant bottles as sudden temperature change may cause glass to break.
- Always shake bottle / jar well and test to ensure that the contents are at the desired temperature before feeding your child.
- Beware of steam from the Warming Chamber, do not put your hands in or around the Warming Chamber during or immediately after warming.
- This product is not intended for use by children and persons with limited physical or mental capabilities unless they have been instructed or supervised on the proper use of this product by a person responsible for their safety.

TO CLEAN:

Always unplug unit and ensure that it is cool before cleaning.

Bottle Warmer Unit: Wipe surface of unit as well as inside of the warming chamber with a damp cloth or sponge using mild liquid soap. Wipe with clear water. Do not submerge unit.

Measuring Cup, Basket and Adapter Ring: Dishwasher safe (top rack) or wash with soapy water. Rinse with clear water. Allow to air dry. Do not use scouring pads, abrasives or solvents for cleaning; they may damage the appliance and its surfaces.

TO DE-SCALE:

It is helpful to de-scale your Bottle Warmer every four weeks to ensure that it continues to work properly. To de-scale, mix 2 oz. (50ml) of white vinegar with 4 oz. (100ml) of cold water and pour into the Warming Chamber. Allow liquid to stand in the unit until any deposits (limescale) have dissolved. Discard liquid and rinse with clear water. Any other servicing should be performed by an authorized service representative.

Electrical Rating: Input voltage: 120V AC ~ 60Hz

Wattage: 500W Safety Approval: ETL

Limited Product Warranty

Munchkin's High Speed Bottle Warmer includes a one-year limited warranty against defects from the date of purchase. In the event of a malfunction or defect during the in-warranty period, Munchkin, Inc., at its option, will replace or repair the product under warranty. Upon receipt of the product and the proof of purchase with a valid date of purchase, the defective part will be immediately repaired or replaced and returned to you free of charge (USA only). Please send defective unit, proof of purchase with valid date of purchase and a description of the problem you have encountered to: Munchkin, Inc., 16689 Schoenborn Street, North Hills, CA 91343 Attn: High Speed Bottle Warmer Warranty Note: Any product that has been subjected to misuse, abuse, abnormal use, excessive wear and tear, improper assembly, negligence, environmental exposure, alteration or accident, or has had its serial number altered or removed invalidates any and all claims against the manufacturer. Any damage to property during unintended use of this product is the sole responsibility of the end user.

Questions: (800) 344-2229 or www.munchkin.com.

MESURES DE SÉCURITÉ IMPORTANTES

⚠ MISE EN GARDE : RISQUE DE STRANGULATION!

GARDER HORS DE LA PORTÉE DES ENFANTS. NE PAS UTILISER AVEC DES RALLONGES ÉLECTRIQUES. Lors de l'utilisation d'appareils électriques, toujours observer les précautions de sécurité fondamentales, à savoir :

- Lire attentivement toutes les instructions avant l'emploi.
- Afin de prévenir tout choc électrique, ne pas plonger l'appareil, le cordon ou la fiche dans l'eau ou tout autre liquide. Nettoyer l'appareil uniquement avec un chiffon humide.
- Usage réservé aux adultes, uniquement aux fins prévues. Tout autre usage est impropre et dangereux. Garder hors de la portée des enfants.
- En cas de dommage visible, débrancher immédiatement l'appareil et ne pas l'utiliser. Cet appareil ne comporte aucune pièce réparable par l'utilisateur. Confier la réparation à un réparateur qualifié. Ne pas démonter.
- À usage ménager uniquement. Ne pas utiliser à l'extérieur.
- Placer l'appareil sur une surface plane et stable, à l'écart de toute surface chaude. Ne pas laisser le cordon pendre du bord de la table ou du comptoir ou toucher une surface chaude.
- Ne pas déplacer l'appareil durant l'utilisation ou s'il contient de l'eau chaude ou tout autre liquide chaud.
- Le compartiment de chauffage risque de devenir très chaud. Ne pas toucher les surfaces très chaudes. Saisir l'appareil par la poignée.
- Vider tout excès d'eau et débrancher l'appareil s'il n'est pas utilisé ou avant de le nettoyer ou e ranger.
- Vérifier que le contenu est à la bonne température avant de nourrir l'enfant.
- Utiliser des biberons en plastique approuvés pour ébullition ou des biberons/récipients en verre thermorésistant avec cet appareil.
- Débrancher l'appareil lorsqu'il n'est pas utilisé ou pour le nettoyer. Laisser refroidir l'appareil avant de placer ou d'enlever le panier et avant de le nettoyer.
- Ne pas utiliser l'appareil si son cordon ou sa fiche sont endommagés, si son fonctionnement a été préalablement défectueux ou s'il est endommagé d'une quelconque manière. Renvoyer l'appareil à Munchkin, Inc pour le faire vérifier, réparer ou régler.
- L'utilisation d'accessoires non recommandés par le fabricant risque de provoquer des blessures.
- Ne pas placer sur ou près d'un brûleur électrique ou à gaz chaud ni dans un four en marche.
- Toujours s'assurer que l'appareil est éteint avant de débrancher la fiche de la prise de courant.
- N'utiliser l'appareil que selon l'usage prévu.
- Débrancher le cordon de la prise avant de servir. Ne pas laisser le cordon à portée de l'enfant.
- User de précautions extrêmes lors de la manipulation d'un appareil contenant de l'huile chaude ou tout autre liquide chaud.
- Il est nécessaire de surveiller les enfants de près si un appareil ménager est utilisé près ou à côté d'eux.

- Logement de tasse graduée
- Compartiment de chauffage

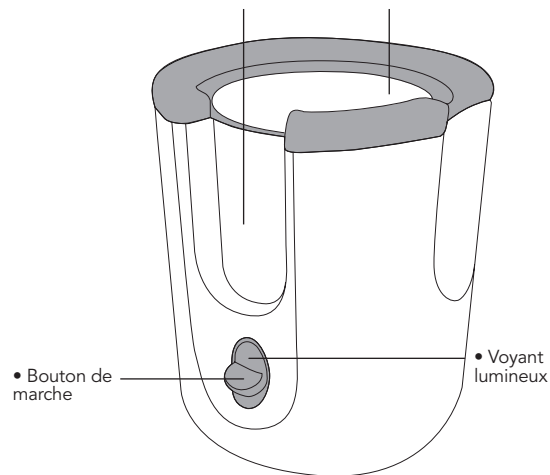

• Bague adaptatrice

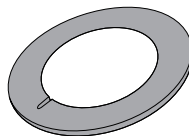

• Panier amovible

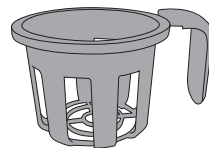

• Tasse graduée



À CONSERVER POUR FUTURE CONSULTATION

MODE D'EMPLOI

À CONSERVER POUR FUTURE CONSULTATION

- Placer l'appareil sur une surface plane, hors de la portée des enfants.
- Il n'est pas nécessaire de préchauffer l'appareil.
- Cet appareil a une fiche polarisée (une lame est plus large que l'autre).

Pour diminuer le risque de choc électrique, cette fiche est prévue pour s'insérer dans une prise polarisée d'une seule façon uniquement. Si la fiche ne rentre pas complètement dans la prise, inverser la fiche. Si celle-ci ne rentre toujours pas, contacter un électricien professionnel.

Ne pas essayer de modifier la fiche de quelque manière que ce soit.

- a. Un cordon d'alimentation court est fourni pour diminuer le risque d'enchevêtrement et d'éviter de trébucher dessus.
- b. De longs cordons d'alimentation amovibles ou des rallonges sont néanmoins en vente et peuvent être utilisés en faisant preuve de prudence.
- c. Si un long cordon d'alimentation ou une rallonge est utilisé :

1. la puissance nominale du cordon ou de la rallonge doit être au moins aussi grande que la puissance nominale de l'appareil; et
2. le cordon doit être placé de manière à ce qu'il ne retombe pas du comptoir ou du dessus de la table, afin d'éviter que les enfants ne trébuchent ou tirent dessus accidentellement.

Réchauffer les biberons ou les petits pots :

Pour réchauffer le biberon ou les petits pots, suivre les indications du tableau ci-dessous.

Remarque : Ces instructions ne sont fournies qu'à titre indicatif. Il existe de nombreuses variables, telles que la taille du biberon, la température ambiante et la température de départ des aliments, lesquels peuvent avoir un impact sur la vitesse ainsi que sur la température finale auxquelles cet appareil réchauffe le biberon ou le petit pot. Modifier au besoin les durées recommandées ci-dessous. Toujours vérifier la température des aliments avant de nourrir bébé.

- Brancher l'appareil dans une prise de courant.
- Sortir la tasse graduée de son logement et la remplir d'eau jusqu'à la ligne de niveau appropriée, selon les indications du tableau ci-dessous.

Style de biberon/petit pot et volume d'aliments	Température des aliments (avant chauffage)	Ligne Remplissage
Biberon standard 118 ml (4 oz)	Température Ambiante*	B
Biberon standard 118 ml (4 oz)	Refroidis / Réfrigérés**	E
Biberon à col large 118 ml (4 oz)	Température Ambiante	B
Biberon à col large 118 ml (4 oz)	Refroidis / Réfrigérés	E
Biberon à col large 148 ml (5 oz)	Température Ambiante	A
Biberon à col large 148 ml (5 oz)	Refroidis / Réfrigérés	C
Biberon standard 236 ml (8 oz)	Température Ambiante	B
Biberon standard 236 ml (8 oz)	Refroidis / Réfrigérés	E
Biberon standard 266 ml (9 oz)	Température Ambiante	D
Biberon à col large 266 ml (9 oz)	Refroidis / Réfrigérés	A + F
Petit pot 71 g (2,5 oz)	Température Ambiante	D
Petit pot 113 g (4 oz)	Température Ambiante	D
Petit pot 170 g (6 oz)	Température Ambiante	D

*Room Temperature = 70°F / 21°C **Chilled / Refrigerated = 40°F / 5°C

- Verser la quantité d'eau prémesurée avec la tasse graduée directement dans le compartiment de chauffage. Ne pas trop remplir. S'il y a trop d'eau, le biberon ou le petit pot sera réchauffé pendant trop longtemps et atteindra une température trop élevée. La température du corps (37 °C) est la température idéale maximum pour réchauffer les aliments. Par ailleurs, un trop plein d'eau risque d'endommager l'appareil.
- Toujours placer le panier amovible à l'intérieur du compartiment de chauffage avant d'y mettre le biberon ou le petit pot. Ne jamais placer un biberon ou un petit pot dans le compartiment de chauffage sans le panier amovible. Cela risquerait d'endommager ou de surchauffer le biberon ou petit pot.
- Placer le biberon ou le petit pot dans le chauffe-biberon.
- Placer la bague adaptatrice en haut du panier amovible. Si celle-ci serre le biberon de trop près, ne pas l'utiliser.

- Appuyer sur le bouton de marche. Le témoin s'illuminera pour indiquer que le cycle de réchauffage est en cours.
- Le chauffe-biberon s'arrête et le témoin s'éteint pour indiquer que le cycle de réchauffage est terminé. Sortir le biberon ou petit pot immédiatement pour éviter qu'il ne continue de chauffer.
- Si le biberon ou petit pot n'est pas assez chaud, utiliser un peu plus d'eau la prochaine fois.
- Si le biberon ou petit pot est trop chaud, utiliser un peu moins d'eau.
- Laisser refroidir l'appareil pendant au moins 5 minutes avant de s'en servir à nouveau.
- Allow at least 5 minutes for the unit to cool before next use.

PRUDENCE:

- Pour les biberons en verre, n'utiliser que des biberons en verre thermorésistant car les changements de température soudains risquent de faire casser le verre.
- Toujours bien secouer le biberon ou petit pot et vérifier que le contenu est à la température désirée avant de nourrir l'enfant.
- Faire attention à la vapeur sortant du compartiment de chauffage ; ne pas mettre les mains à l'intérieur ou autour du compartiment de chauffage pendant qu'il chauffe ou immédiatement après.
- Ce produit n'est pas prévu pour être utilisé par des enfants ou des personnes de capacités mentale ou physique limitées, à moins qu'ils n'aient été instruits de l'emploi correct de ce produit ou qu'ils soient surveillés pendant qu'ils l'utilisent par une personne responsable de leur sécurité.

NETTOYAGE :

Toujours débrancher l'appareil et s'assurer qu'il a refroidi avant de le nettoyer.

Chauffe-biberon: Essuyer la surface de l'appareil ainsi que l'intérieur du compartiment de chauffage à l'aide d'un chiffon ou d'une éponge humide imbibés de savon doux liquide. Essuyer à l'eau claire. Ne pas plonger l'appareil dans l'eau.

Tasse graduée, panier et bague adaptatrice: Lavables au lave-vaisselle (panier supérieur) ou à la main, à l'eau savonneuse. Rincer à l'eau claire. Laisser sécher à l'air. Ne pas utiliser de tampons à récurer, de produits abrasifs ou de solvants pour le nettoyage. Ceux-ci risquent d'endommager l'appareil et sa surface.

DÉTARTRAGE :

Il est utile de détartre le chauffe-biberon toutes les quatre semaines pour s'assurer qu'il continue de fonctionner correctement. Pour cela, mélanger 50 ml (2 oz) de vinaigre blanc à 100 ml (4 oz) d'eau froide et verser le mélange dans le compartiment de chauffage.

Laisser le liquide reposer dans l'appareil jusqu'à ce que tous les dépôts (calcaire) soient dissous. Jeter le liquide et rincer à l'eau claire. Toute réparation doit être effectuée par un représentant de service agréé.

Puissance électrique : Tension d'entrée : 120 V CA ~ 60 Hz

Puissance en watts : 500 W Homologation de sécurité : ETL

Garantie de produit limitée

Le chauffe-biberon ultra rapide de Munchkin inclut une garantie limitée d'un an contre tout vice, à compter de la date d'achat. En cas de défectuosité pendant la période de garantie, Munchkin, Inc. remplacera ou réparera, à son gré, le produit sous garantie.

Sur réception du produit et de la preuve d'achat comportant une date valide d'achat, la pièce défectueuse sera immédiatement réparée ou remplacée et vous sera retournée sans frais (aux États-Unis uniquement). Envoyer l'appareil défectueux accompagné d'une preuve d'achat portant une date d'achat valide et d'une description du problème en question à l'adresse suivante : Munchkin, Inc., 16689 Schoenborn Street, North Hills, CA 91343, USA - Attn: High Speed Bottle Warmer

Avis sur la garantie : La garantie du fabricant sera nulle pour tout produit ayant fait l'objet d'une mauvaise utilisation, d'une utilisation abusive ou anormale, d'une usure anormale, d'un mauvais assemblage, de négligence, d'une exposition aux intempéries, d'altération ou d'accident ou si le numéro de série a été altéré ou éliminé. Tout dommage matériel au cours d'une utilisation impropre de ce produit relève de l'entière responsabilité de l'utilisateur. unintended use of this product is the sole responsibility of the end user.

Pour toutes questions : (800) 344-2229 ou www.munchkin.com.

PRECAUCIONES IMPORTANTES

⚠️ ADVERTENCIA: ¡PELIGRO DE ESTRANGULAMIENTO!

MANTENGA FUERA DEL ALCANCE DE LOS NIÑOS. NO USE CON CABLES DE EXTENSIÓN. Al usar aparatos eléctricos, siempre deben tomarse precauciones de seguridad básicas incluyendo las siguientes:

- Lea todas las instrucciones detenidamente antes de usar el producto.
- Para protegerse de una descarga eléctrica, no sumerja el aparato, el cable ni el enchufe en agua u otro líquido. Limpie la unidad con un paño húmedo solamente.
- Para ser usado por adultos para el fin indicado únicamente. Cualquier otro uso es inapropiado y peligroso. Mantenga fuera del alcance de niños pequeños.
- Si el aparato tiene daños visibles, desconéctelo de inmediato y deje de usar. El aparato no contiene piezas que el usuario pueda reparar – las reparaciones deben ser realizadas por un técnico calificado. No lo desarme.
- Para uso doméstico únicamente. No lo use al aire libre.
- El aparato debe colocarse sobre un área plana y estable, lejos de superficies calientes. No deje que el cable cuelgue del borde de la mesa o encimera, ni que se apoye sobre superficies calientes.
- No mueva el aparato cuando esté en uso o si contiene agua caliente.
- La cámara de calentamiento puede estar muy caliente. No toque superficies calientes. Use asas o agarraderas.
- Quite el exceso de agua y desenchufe el aparato cuando no esté en uso o antes de limpiar o guardar.
- Asegúrese de que el contenido tenga la temperatura adecuada antes de alimentar al niño.
- Con este aparato, use biberones plásticos aprobados para hervirse o biberones/recipientes de vidrio termorresistentes.
- Desenchufe el aparato del tomacorriente cuando no esté en uso y antes de limpiarlo. Deje enfriar antes de colocar o retirar la canasta y antes de limpiar.
- No opere ningún aparato cuyo cable o enchufe esté dañado, o que haya funcionado mal o se haya dañado de alguna forma. Devuelva el aparato a Munchkin, Inc. para que sea examinado, reparado o ajustado.
- El uso de accesorios no está recomendado por el fabricante del aparato y puede causar lesiones.
- No lo ponga encima ni cerca de un quemador eléctrico o de gas, ni en un horno caliente.
- Siempre asegúrese de que la unidad esté apagada (en "off") antes de desenchufarla del tomacorriente de pared.
- No use el aparato para ningún otro uso que no sea el indicado.
- Antes de servir, desenchufe el cable del tomacorriente de pared. No deje el cable al alcance del niño.
- Deben tomarse precauciones extremas al mover un aparato que contenga aceite caliente u otros líquidos calientes.
- Se requiere supervisar atentamente cuando algún aparato está siendo usado por un niño o cerca de él.

GUARDE PARA FUTURA REFERENCIA

- Soporte de taza medidora
- Cámara de calentamiento

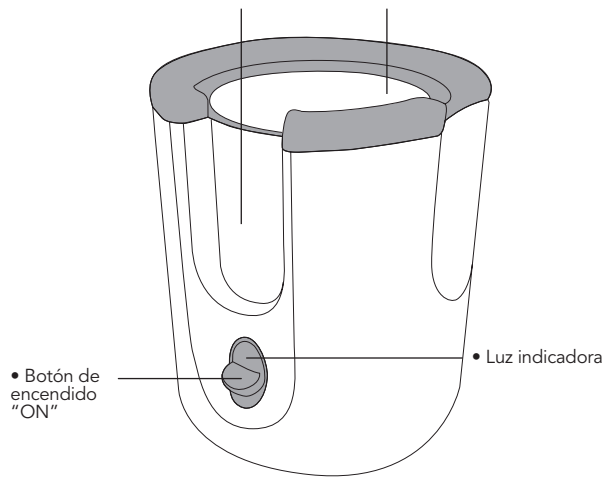

• Anillo adaptador

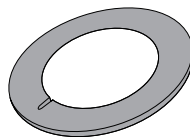

• Canasta removible

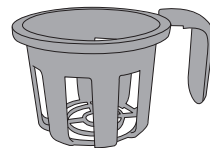

• Taza medidora



INSTRUCCIONES DE USO

GUARDE PARA FUTURA REFERENCIA

- Coloque la unidad sobre una superficie plana, lejos del alcance de los niños.
- No es necesario precalentar el aparato.
- El aparato tiene un enchufe polarizado (una clavija es más ancha que la otra). Para reducir el riesgo de una descarga eléctrica, este enchufe encaja en un tomacorriente polarizado sólo si se lo alinea debidamente. Si el enchufe no encaja apropiadamente en el tomacorriente, invierta el enchufe. Si aun así no encaja, comuníquese con un electricista calificado. No intente modificar el enchufe de manera alguna.
 - a. Se suministra un cable eléctrico corto para reducir el riesgo de enredarse o tropezarse como podría suceder con un cable más largo.
 - b. Existen cables de extensión o cables eléctricos desprendibles más largos y se pueden utilizar si se toman las debidas precauciones durante su uso.
 - c. Si se utiliza un cable de extensión o un cable eléctrico desprendible más largo:
 1. la clasificación eléctrica del cableado o cable de extensión debe ser al menos equivalente a la clasificación eléctrica del aparato; y
 2. el cable deberá colocarse de manera tal que no cuelgue de la encimera o mesa para evitar que los niños jalen del cable o se tropiecen accidentalmente con él.

Para calentar biberones o alimentos del bebé:

Para calentar el biberón o el alimento de su bebé, siga las instrucciones que figuran en la tabla que aparece más abajo.

Nota: Estas instrucciones deben usarse como guía únicamente. Tenga en cuenta que existen muchas variables, tales como el tamaño del biberón y la temperatura inicial del alimento, que pueden afectar la velocidad y la temperatura final a la que esta unidad calienta el biberón o el frasco de alimento. Es posible que sea necesario realizar ajustes a las siguientes instrucciones. Siempre verifique la temperatura de los alimentos antes de alimentar al bebé.

- Cuando esté listo para comenzar, inserte el enchufe en el tomacorriente de pared.
- Retire la taza medidora de su soporte y llénela con agua hasta la línea de llenado apropiada, de acuerdo con la siguiente tabla.

*Temperatura ambiente = 70°F / 21°C **Enfriado / Refrigerado = 40°F / 5°C

Estilo de biberón / frasco y volumen de alimento	Temperatura del alimento (antes de calentar)	Línea de llenado
Biberón estándar de 4oz	Temperatura ambiente*	B
Biberón estándar de 4oz	Enfriado / Refrigerado**	E
Biberón ancho de 4oz	Temperatura ambiente	B
Biberón ancho de 4oz	Enfriado / Refrigerado	E
Biberón ancho de 5oz	Temperatura ambiente	A
Biberón ancho de 5oz	Enfriado / Refrigerado	C
Biberón estándar de 8oz	Temperatura ambiente	B
Biberón estándar de 8oz	Enfriado / Refrigerado	E
Biberón ancho de 9oz	Temperatura ambiente	D
Biberón ancho de 9oz	Enfriado / Refrigerado	A + F
Frasco de alimento de 2.5oz	Temperatura ambiente	D
Frasco de alimento de 4oz	Temperatura ambiente	D
Frasco de alimento de 6oz	Temperatura ambiente	D

- Vierta la cantidad de agua previamente medida de la taza medidora directamente en la cámara de calentamiento. No la llene en exceso. Si usa demasiada agua, el biberón o frasco podría calentarse por más tiempo del necesario y alcanzar una temperatura demasiado alta. La temperatura corporal (98.6°F / 37°C) es ideal para tomar en cuenta como el nivel máximo de calentamiento. Además, llenar la cámara con demasiada agua podría causar daños a la unidad.
- La canasta removible siempre debe estar dentro de la cámara de calentamiento antes de meter el biberón o frasco. Nunca coloque el biberón o el frasco en la cámara de calentamiento sin usar la canasta removible. El biberón o frasco podría dañarse o calentarse demasiado.
- Meta el biberón o frasco en el calentador.
- Coloque el anillo adaptador encima de la canasta removible. Si el anillo adaptador no encaja holgadamente alrededor del biberón, no lo use.
- Presione el botón de encendido "ON". La luz indicadora se iluminará. Esto indica que el ciclo de calentamiento ha comenzado.
- El calentador y la luz se apagarán para indicar que el ciclo ha finalizado. Retire el biberón / frasco de inmediato para evitar que siga calentándose.
 - Si el biberón / frasco no está lo suficientemente caliente, la próxima vez use un poco más de agua.
 - Si el biberón / frasco está demasiado caliente, use un poco menos de agua.
- Aguarde al menos 5 minutos para que la unidad se enfríe antes de usarla nuevamente.

PRECAUCIÓN:

- Si usa biberones de vidrio, deben ser termorresistentes ya que con un cambio repentino de la temperatura el vidrio podría romperse.
- Siempre agite bien el biberón / frasco y pruebe el contenido para asegurarse de que tenga la temperatura deseada antes de alimentar al niño.
- Tenga en cuenta que sale vapor de la cámara de calentamiento, no ponga sus manos dentro ni alrededor de la cámara de calentamiento durante o inmediatamente después del proceso de calentamiento.
- Este producto no debe ser usado por niños ni por individuos con capacidades físicas o mentales reducidas a menos que hayan sido instruidos o sean supervisados en el uso apropiado de este producto por una persona responsable por su seguridad.

PARA LIMPIAR:

Siempre desenchufe la unidad y asegúrese de que se haya enfriado antes de limpiarla.

Unidad del calentador de biberones: Limpie la superficie de la unidad y el interior de la cámara de calentamiento con una esponja o paño húmedo y jabón líquido suave. Limpie con agua limpia. No sumerja la unidad. Taza medidora, canasta y anillo adaptador: Pueden lavarse en la parte superior del lavaplatos o a mano usando agua con jabón. Enjuague con agua limpia. Deje secar al aire. No use paños para fregar, abrasivos ni solventes para limpiar; podrían dañar el aparato y sus superficies.

PARA QUITAR EL SARRO:

Se recomienda quitarle el sarro al calentador de biberones cada cuatro semanas para asegurarse de que siga funcionando apropiadamente. Para quitar el sarro, mezcle 2 oz (50 ml) de vinagre blanco con 4 oz (100 ml) de agua fría y vierta la mezcla en el calentador de biberones. Permita que el líquido repose dentro de la unidad hasta que todos los depósitos (calcáreos) se hayan disuelto. Deseche el líquido y enjuague con agua limpia. Cualquier otro tipo de mantenimiento del aparato deberá ser realizado por un representante de servicio autorizado.

Clasificación eléctrica: Voltaje de entrada: 120V CA ~ 60Hz
Potencia: 500W Aprobación de seguridad: ETL

Garantía Limitada del Producto

El Calentador de Biberones de Alta Velocidad de Munchkin incluye una garantía limitada de un año que cubre defectos a partir de la fecha de compra. En el caso de una falla o defecto en su funcionamiento durante el período de la garantía, Munchkin, Inc., a su opción, reemplazará o reparará el producto cubierto por la garantía.

Al recibir el producto y el comprobante de compra con una fecha de compra válida, la pieza defectuosa será reemplazada o reparada de inmediato y le será devuelta al usuario sin cargo alguno (en EE.UU. solamente). Envíe la unidad defectuosa, el comprobante de compra con fecha de compra válida y una descripción del problema que tuvo con el producto a: Munchkin, Inc., 16689 Schoenborn Street, North Hills, CA 91343 Attn: High Speed Bottle Warmer Warranty
Nota: Todo producto que haya sido sometido a un uso inadecuado, mal uso, uso anormal, desgaste excesivo, ensamble inapropiado, negligencia, exposición a la intemperie, alteración o accidente, o cuyo número de serie haya sido alterado o removido, invalidará todos y cada uno de los reclamos que pudiesen presentarse contra el fabricante. Todo daño material ocasionado durante el uso accidental de este producto es responsabilidad absoluta del usuario final.

Preguntas: (800) 344-2229 o www.munchkin.com