



For product questions contact:
Jarden Consumer Service

USA: 1.800.334.0759
Canada: 1.800.667.8623

www.oster.com

©2011 Sunbeam Products, Inc. doing business as Jarden Consumer Solutions. All rights reserved. Distributed by Sunbeam Products, Inc. doing business as Jarden Consumer Solutions, Boca Raton, Florida 33431.

Para preguntas sobre los productos llame:
Jarden Consumer Service

EE.UU.: 1.800.334.0759
Canadá: 1.800.667.8623

www.oster.com

©2011 Sunbeam Products, Inc. operando bajo el nombre de Jarden Consumer Solutions. Todos los derechos reservados. Distribuido por Sunbeam Products, Inc. operando bajo el nombre de Jarden Consumer Solutions, Boca Raton, Florida 33431.

SPR-051711-409



User Manual **Popcorn Maker**

Manual de Instrucciones **Máquina Para
Palomitas de Maíz**



IMPORTANT SAFEGUARDS

When using electrical appliances, basic safety precautions should always be followed including the following:

1. READ ALL INSTRUCTIONS BEFORE USING.
2. DO NOT touch hot surfaces, use handles or knobs.
3. Be sure that handles and knobs are assembled and fastened properly.
4. Keep door of Main Unit closed while operating. Do not touch Popcorn Kettle and appliance while operating; appliance is very HOT.
5. A Popcorn Maker that is plugged into an outlet should not be left unattended.
6. This Popcorn Maker will not shut off automatically. To avoid overheating, add corn and oil before operating.
7. Extreme caution must be used when unloading popcorn. Always turn the Popcorn Kettle over a countertop so that residual hot oil or water running out will not cause burns.
8. To protect against electrical shock do not immerse cord, plug or any part of this appliance in water or other liquids.
9. Close supervision is necessary when any appliance is used near children.
10. Always attach plug to appliance first, then plug cord into the wall outlet. To disconnect, turn any control to OFF, then remove plug from wall outlet.
11. Unplug from outlet when not in use, before removing parts and before cleaning.
12. DO NOT operate any appliance with a damaged cord or plug, nor if the appliance has been damaged in any manner. Return the appliance to the nearest repair shop for examination or repair.
13. The manufacturer does not recommend the use of accessory attachments. Use of accessory attachments may cause injuries.
14. DO NOT use outdoors.
15. Do not let cord hang over edge of table or counter, or touch hot surfaces.
16. Position the appliance as close to the outlet as possible to prevent injury due to tripping over cord.
17. DO NOT leave motor running once popping has ceased.
18. DO NOT place on or near a hot gas or electric burner, or in a heated oven.
19. Extreme caution must be used when moving this appliance.
20. DO NOT use the appliance for other than its intended use.

21. Do not set Popcorn Kettle with hot oil or popcorn kernels on surface as it will tip over.
22. Check Popcorn Kettle for presence of foreign objects prior to use.
23. DO NOT immerse in water.
24. DO NOT use near water.
25. DO NOT clean any parts of this appliance in a dishwasher.
26. Keep out of reach of children, this appliance is NOT A TOY. Unsupervised young children and cognitively challenged individuals should never operate this appliance, young children should be supervised while in proximity of the appliance to ensure compliance.

This appliance is for HOUSEHOLD USE ONLY. No user-serviceable parts inside.

POLARIZED PLUG INFORMATION

To reduce the risk of electrical shock, this appliance has a polarized plug (one blade is wider than the other). As a safety feature, this plug will fit in a polarized outlet only one way. If the plug does not fit fully into the outlet, reverse the plug. If it still does not fit, contact a qualified electrician.

DO NOT ATTEMPT TO DEFEAT THIS SAFETY FEATURE.

A short power supply cord is provided to reduce the risk of tripping hazards. Extensions cords may be used if care is exercised in their use. If an extension cord is used, the marked electrical rating of the extension cord should be at least as great as the electrical rating of the appliance. All cords should be arranged so that it will not drape over the countertop or tabletop where it can be pulled on by children or tripped over unintentionally.

SAVE THESE INSTRUCTIONS

FEATURES OF YOUR POPCORN MAKER

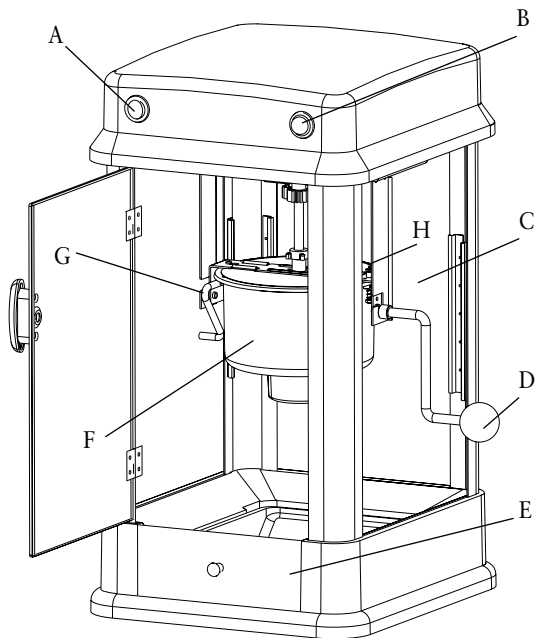

ASSEMBLY: Simply insert the Kettle into brackets and screw in the popcorn kettle lever.

- | | |
|-----------------------------|---|
| A. Light ON/OFF Switch | F. Popcorn Kettle with stirring mechanism |
| B. Popcorn ON/OFF Switch | G. Hanger |
| C. Housing | H. Kettle Hanging Brackets |
| D. Popcorn Kettle Lever | |
| E. Popcorn Tray (removable) | |

HOW TO OPERATE

Before first use, clean the inside of the unit by wiping with a moist, non-abrasive sponge, towel or cloth and then wipe with a non-abrasive dry towel. Wipe down the inside of the Popcorn Kettle and be sure it is properly placed in the brackets before starting.

1. First, find a flat surface near an electrical outlet before starting. Make sure your cord is away from any water source. It is acceptable to use an extension cord if needed.
 2. Gather your popcorn making supplies: popcorn, seasonings, bowls or bags for holding the popcorn, cooking oil, Kernel Measuring Cup and Oil Measuring Spoon. (Kernel Measuring Cup and Oil Measuring Spoon are included with your unit.)
 - 2a. Place kettle (F) in hanging brackets (H)
 - 2b. Assemble Popcorn Kettle lever (D) into Popcorn kettle (F) by using counter clock-wise rotation.
 3. Plug in the appliance while switch is flipped to OFF position.
 4. Make sure Popcorn Kettle is properly secured in support brackets by hooking the kettle onto the hanger of the unit.
 5. Insert Internal Plug into the socket on the bottom of the Popcorn Kettle.
- NOTE:** Make sure the Popcorn Kettle is properly attached to brackets before operating and that the motor plug is plugged into the Popcorn Kettle.
6. Turn appliance ON by flipping the switch on the top of the machine. Allow the appliance to run 3-5 minutes to heat up Popcorn Kettle.
 7. Turn unit OFF.
 8. Use the Oil Measuring Spoon supplied with your POPCORN MAKER to add 2 teaspoons of your favorite popcorn cooking oil to the Popcorn Kettle. For best popping results, it is suggested to use light vegetable oil.
 9. Add $\frac{1}{4}$ cup popcorn kernels to the Popcorn Kettle using supplied Kernel Measuring Cup.
 10. Turn the unit ON and close the door. The Popcorn Maker will begin popping your popcorn. You will notice the popcorn will begin to spill out the top of the kettle.
 11. Once the kernels have stopped popping, tip the Popcorn Kettle using the red knob on the Popcorn Kettle Lever to release the popcorn.

NOTE: DO NOT force Popcorn Kettle in or out of the brackets as this may cause gears to become misaligned and appliance will not operate properly.

HELPFUL TIPS

SMOKING: If your POPCORN MAKER begins to smoke during cooking, it may be due to grease build up. In order to reduce smoking, make sure that you clean the inside of the Kettle between uses.

CLEANING & MAINTENANCE

1. Ensure appliance is unplugged before cleaning. Unplug the outer plug to the outlet as well as the Internal Plug inside the Main Unit. Allow to cool. DO NOT immerse.
2. Use slightly damp, non-abrasive sponge, towel or cloth to wipe down the inside and outside of Main Unit, then wipe with a non-abrasive towel to dry.
3. Make sure Internal Plug is disconnected and remove Popcorn Kettle from support brackets.
4. Take Popcorn Kettle out of the Main Unit. After removing from Main Unit, fill Popcorn Kettle approximately $\frac{2}{3}$ from bottom with hot, soapy water. Do not overfill.
5. Support Popcorn Kettle in dry sink or countertop to prevent tip-over. Let the Popcorn Kettle sit for 15–20 minutes to cut the grease (time may vary – use your own judgment depending on the amount of cleaning necessary).
6. Empty water. If necessary, use the scrubber side of a cleaning sponge to scrub only inside of Popcorn Kettle.
7. Rinse carefully and dry. Do not allow water to contact electric parts.
8. Wipe outside of Popcorn Kettle with damp cloth and dry.

NOTE: Removable parts are not dishwasher safe.

NOTE: DO NOT use an abrasive sponge, cloth or scouring pad on the appliance.

ONE YEAR LIMITED WARRANTY

Sunbeam Products, Inc. doing business as Jarden Consumer Solutions or if in Canada, Sunbeam Corporation (Canada) Limited doing business as Jarden Consumer Solutions (collectively “JCS”) warrants that for a period of one year from the date of purchase, this product will be free from defects in material and workmanship. JCS, at its option, will repair or replace this product or any component of the product found to be defective during the warranty period. Replacement will be made with a new or remanufactured product or component. If the product is no longer available, replacement may be made with a similar product of equal or greater value. This is your exclusive warranty. Do NOT attempt to repair or adjust any electrical or mechanical functions on this product. Doing so will void this warranty.

This warranty is valid for the original retail purchaser from the date of initial retail purchase and is not transferable. Keep the original sales receipt. Proof of purchase is required to obtain warranty performance. JCS dealers, service centers, or retail stores selling JCS products do not have the right to alter, modify or any way change the terms and conditions of this warranty.

This warranty does not cover normal wear of parts or damage resulting from any of the following: negligent use or misuse of the product, use on improper voltage or current, use contrary to the operating instructions, disassembly, repair or alteration by anyone other than JCS or an authorized JCS service center. Further, the warranty does not cover: Acts of God, such as fire, flood, hurricanes and tornadoes.

What are the limits on JCS's Liability?

JCS shall not be liable for any incidental or consequential damages caused by the breach of any express, implied or statutory warranty or condition. Except to the extent prohibited by applicable law, any implied warranty or condition of merchantability or fitness for a particular purpose is limited in duration to the duration of the above warranty.

JCS disclaims all other warranties, conditions or representations, express, implied, statutory or otherwise.

JCS shall not be liable for any damages of any kind resulting from the purchase, use or misuse of, or inability to use the product including incidental, special, consequential or similar damages or loss of profits, or for any breach of contract, fundamental or otherwise, or for any claim brought against purchaser by any other party.

Some provinces, states or jurisdictions do not allow the exclusion or limitation of incidental or consequential damages or limitations on how long an implied warranty lasts, so the above limitations or exclusion may not apply to you.

This warranty gives you specific legal rights, and you may also have other rights that vary from province to province, state to state or jurisdiction to jurisdiction.

How to Obtain Warranty Service

In the U.S.A.

If you have any question regarding this warranty or would like to obtain warranty service, please call 1.800.458.8407 and a convenient service center address will be provided to you.

In Canada

If you have any question regarding this warranty or would like to obtain warranty service, please call 1.800.667.8623 and a convenient service center address will be provided to you.

In the U.S.A., this warranty is offered by Sunbeam Products, Inc. doing business as Jarden Consumer Solutions located in Boca Raton, Florida 33431. In Canada, this warranty is offered by Sunbeam Corporation (Canada) Limited doing business as Jarden Consumer Solutions, located at 20 B Hereford Street, Brampton, Ontario L6Y 0M1. If you have any other problem or claim in connection with this product, please write our Consumer Service Department.

PLEASE DO NOT RETURN THIS PRODUCT TO ANY OF THESE ADDRESSES OR TO THE PLACE OF PURCHASE.

PRECAUCIONES IMPORTANTES

Quando use un artefacto eléctrico, siempre debe usar precauciones de seguridad básicas incluyendo la siguientes:

1. LEA TODAS LAS INSTRUCCIONES ANTES DE USAR.
2. NO toque superficies calientes, use las asas y perillas.
3. Asegúrese de que las asas y perillas estén ensambladas y aseguradas correctamente.
4. Mantenga la puerta de la unidad principal cerrada cuando esté operando.
No toque el Hervidor de las Palomitas de Maíz ni el artefacto cuando esté operando; el artefacto estará muy CALIENTE.
5. Si la máquina para palomitas de maíz está enchufada en un tomacorriente no la deje descuidada.
6. Esta máquina para palomitas de maíz no se apagará automáticamente. Para evitar un sobrecalentamiento, añada el maíz y el aceite antes de operar.
7. Use extremo cuidado cuando retire las palomitas de maíz. Siempre voltee la el Hervidor de las palomitas de maíz sobre un tablero de modo que cualquier residuo de aceite caliente o agua que se escape no cause quemaduras.
8. Para protegerse contra un choque eléctrico no sumerja el cordón, enchufe o cualquier parte de este aparato en agua u otro líquido.
9. Supervisión constante es necesaria cuando use cualquier aparato cerca de niños.
10. Siempre adjunte primero el enchufe al aparato, luego enchufe el cordón al tomacorriente de pared. Para desconectar , gire cualquier control a APAGADO (OFF), luego remueva el enchufe del tomacorriente de pared.
11. Desenchufe del tomacorriente cuando no esté en uso, antes de remover cualquier parte o antes de limpiar.
12. NO opere cualquier aparato que tenga un cordón o enchufe dañado, ni tampoco si el aparato ha sido dañado de cualquier manera. Retorne el aparato al establecimiento de reparación mas cercano para su revisión o reparación.
13. El fabricante no recomienda el uso de accesorios. El uso de accesorios podría causar lesiones.
14. NO use al aire libre.
15. No permita que el cordón cuelgue del borde de la mesa o tablero de cocina, o que toque superficies calientes.
16. Coloque el aparato tan cerca al tomacorriente como sea posible para prevenir lesiones debido a tropiezos con el cordón.
17. NO deje el motor operando una vez que el maíz ha dejado de explotar.
18. NO coloque sobre o cerca de una hornilla caliente de gas o eléctrica, o dentro de un horno caliente.
19. Debe usar extremo cuidado cuando mueva este aparato.
20. NO use este aparato para otro uso que no sea el recomendado
21. No coloque el Hervidor de las palomitas de maíz conteniendo aceite caliente o granos de maíz sobre una superficie dado que se volcara.

23. Revise que el Hervidor de las palomitas de maíz no tenga objetos extraños antes de usar.
24. NO sumerja en agua
25. NO use cerca de agua
26. NO limpie ninguna parte de este aparato en el lavaplatos.
27. Mantenga fuera del alcance de los niños. Este aparato NO ES UN JUGUETE. Niños sin supervisión e individuos con retardo de conocimiento, no deberían nunca operar este aparato. Para asegurarse el cumplimiento de las reglas, los niños pequeños deben estar siempre supervisados mientras estén cerca del aparato.

Este aparato es para USO DOMÉSTICO SOLAMENTE. No contiene partes que pueden ser cambiadas o reparadas por el usuario.

INFORMACION DEL ENCHUFE POLARIZADO

Para reducir el riesgo de choque eléctrico, este aparato viene con un enchufe polarizado (una hoja es más ancha que la otra). Como una característica de seguridad, este enchufe entrará en un tomacorriente polarizado solamente de una manera. Si el enchufe no entra completamente en el tomacorriente, déle la vuelta. Si aun así no entra, contacte a un electricista calificado.

NO INTENETE ANULAR ÉSTA CARACTERÍSTICA DE SEGURIDAD

Se provee un cordón eléctrico corto para reducir el riesgo de tropiezos peligrosos. Puede usarse una extensión de cable si se usa con cuidado. Si usa una extensión de cable, la clasificación eléctrica marcada en la extensión de cable debe ser por lo menos igual que la clasificación eléctrica del aparato. Todos los cordones deben arreglarse de modo tal que no queden colgando del borde de una mesa o tablero de donde podría ser jalado por niños o podría cuasar tropiezos sin querer.

GUARDE ESTAS INSTRUCCIONES

CARACTERÍSTICAS DE SU MÁQUINA PARA PALOMITAS DE MAÍZ

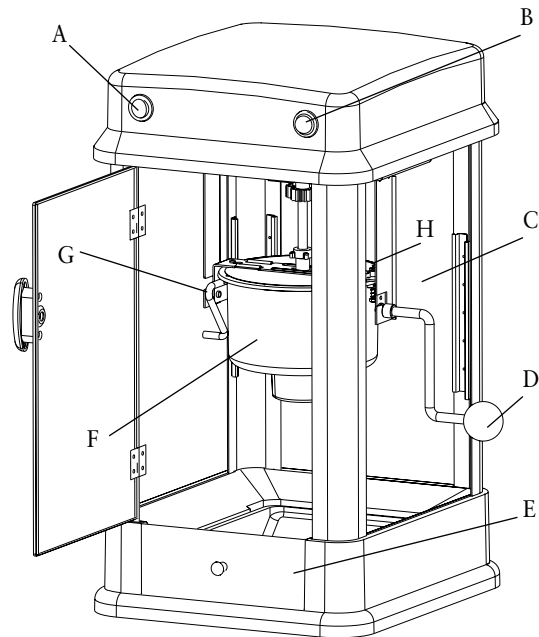

ENSAMBLADO: Simplemente inserte el hervidor en los soportes y atornille en la palanca del hervidor.

- | | |
|---|---|
| A. La luz de APAGADO / ENCENDIDO (ON/OFF) | de maíz (Removable) |
| B. Palomitas de Maíz APAGADO / ENCENDIDO (ON/OFF) | F. Hervidor para palomitas de maíz con mecanismo para mover |
| C. Cubierta | G. Colgador |
| D. Palanca del Hervidor | H. Soportes colgantes del hervidor |
| E. Bandeja para palomitas | |

CÓMO OPERAR

Antes de usar por primera vez, limpie el interior de la unidad pasándole una esponja que no sea abrasiva, toalla o trapo húmedos y luego pásele una toalla que no sea abrasiva y seca. Limpie dentro del hervidor para palomitas de maíz y asegúrese de que esté correctamente colocado en los soportes antes de encender.

1. Primero, ubique una superficie plana cerca a un tomacorriente eléctrico antes de empezar. Asegúrese de que el cordón esté lejos de cualquier fuente de agua. Puede usar una extensión si es necesario.
 2. Junte sus ingredientes necesarios para la palomitas de maíz: maíz, condimentos, tazón o bolsa para contener las palomitas de maíz, aceite de cocina, Taza Medidora para Maíz y la Cuchara Medidora para el Aceite. (La Taza Medidora para Maíz y Cuchara Medidora para el Aceite se incluyen con su unidad.)
 - 2a. Coloque el hervidor (F) en los soportes colgantes (h)
 - 2b. Ensamble la palanca del hervidor para las palomitas en el hervidor para palomitas girando en dirección contraria a las manecillas del reloj.
 3. Enchufe el aparato mientras que el interruptor está en la posición APAGADO (OFF).
 4. Asegúrese de que el hervidor de las palomitas de maíz esté adecuadamente asegurado en los soportes al colgar el hervidor en el colgador de la unidad.
 5. Inserte el enchufe interno en el enchufe en la parte inferior del hervidor de la palomitas de maíz.
- NOTA: Asegúrese de que el Hervidor de las palomitas de maíz esté adecuadamente asegurado a los soportes antes de operar y que el enchufe del motor esté enchufado al Hervidor de las palomitas de maíz.
6. Encienda (ON) el aparato girando el interruptor ubicado en la parte superior de la máquina. Deje que la unidad opere por 3 a 5 minutos para calentar el hervidor de las palomitas de maíz.
 7. Apague (OFF) la unidad.
 8. Use la Cuchara Medidora para el Aceite que viene con su MÁQUINA PARA PALOMITAS DE MAÍZ para añadir 2 cucharaditas de su aceite de cocina para maíz favorito en el hervidor de las palomitas de maíz. Para mejores resultados de explosión del maíz, se sugiere que use aceite vegetal ligero.

9. Añada $\frac{1}{4}$ de taza de granos de maíz en el hervidor de las palomitas de maíz utilizando la Taza Medidora para Maíz que se provee.
10. Encienda (ON) la unidad y cierre la puerta. La máquina para palomitas de maíz comenzará a explotar el maíz. Usted notará como las palomitas de maíz se empiezan a rebalsar por arriba del hervidor.
11. Una vez que los granos de maíz dejen de explotar, incline el hervidor de las palomitas de maíz usando la perilla roja de la palanca del hervidor para dejar caer las palomitas de maíz.

NOTA: NO fuerce el Hervidor de las palomitas de maíz hacia adentro o afuera de los soportes debido a que esto puede causar que los engranajes se desalineen y que el aparato no funcione adecuadamente.

CONSEJOS ÚTILES

HUMEAR: Si su MÁQUINA PARA PALOMITAS DE MAÍZ comienza a humear durante la cocción, puede ser debido a la acumulación de grasa. Para reducir el humo, asegúrese de que haya limpiado el interior del hervidor entre usos.

LIMPIEZA Y MANTENIMIENTO

1. Asegúrese de que el aparato esté desenchufado antes de limpiar. Desenchufe el enchufe exterior del tomacorriente así como el enchufe interior enchufado a la unidad principal. Deje enfriar. NO sumerja.
2. Limpie el interior y exterior de la unidad principal pasándole una esponja que no sea abrasiva, toalla o trapo húmedos y luego pásele con una toalla suave para secar.
3. Asegúrese de que el enchufe interno esté desconectado y remueva el Hervidor de las Palomita de maíz de los soportes.
4. Saque el Hervidor de las Palomita de maíz de la unidad principal. Luego de sacarlo de la unidad principal, llene el Hervidor de las Palomita de maíz con agua caliente jabonosa hasta $\frac{2}{3}$ desde el fondo aproximadamente. No llene en exceso.
5. Soporte el Hervidor de las Palomita de maíz en el lavabo seco o en el tablero de cocina para prevenir que se vuelque. Deje que

el Hervidor de las Palomita de maíz repose por 15 a 20 minutos para cortar la grasa. (El tiempo puede variar. Use su propio criterio dependiendo de la cantidad de limpieza necesaria.)

6. Vacíe el agua. Si es necesario, use el lado para fregar de una esponja y refriegue solo el interior del hervidor de las palomitas de maíz.
7. Enjuague cuidadosamente y seque. No permita que el agua entre en contacto con las partes eléctricas.
8. Limpie el exterior del Hervidor de las Palomita de maíz con una tela húmeda y seque.

NOTA: Las partes removibles no pueden lavarse en el lavaplatos.

NOTA: NO use una esponja o tela abrasiva o un paño de estregar en el aparato.

GARANTÍA LIMITADA DE 1 AÑO

Sunbeam Products, Inc. operando bajo el nombre de Jarden Consumer Solutions, o en Canadá, Sunbeam Corporation (Canada) Limited operando bajo el nombre de Jarden Consumer Solutions, (en forma conjunta, "JCS"), garantiza que por un período de un año a partir de la fecha de compra, este producto estará libre de defectos de materiales y mano de obra. JCS, a su elección, reparará o reemplazará este producto o cualquier componente del mismo que presente defectos durante el período de garantía. El reemplazo se realizará por un producto o componente nuevo o reparado. Si el producto ya no estuviera disponible, se lo reemplazará por un producto similar de valor igual o superior. Esta es su garantía exclusiva. No intente reparar o ajustar ninguna función eléctrica o mecánica de este producto. Al hacerlo eliminará esta garantía.

La garantía es válida para el comprador minorista original a partir de la fecha de compra inicial y la misma no es transferible. Conserve el recibo de compra original. Para solicitar servicio en garantía se requiere presentar un recibo de compra. Los agentes y centros de servicio de JCS o las tiendas minoristas que venden productos de JCS no tienen derecho a alterar, modificar ni cambiar de ningún otro modo los términos y las condiciones de esta garantía.

Esta garantía no cubre el desgaste normal de las piezas ni los daños que se produzcan como resultado de uso negligente o mal uso del producto, uso de voltaje incorrecto o corriente inapropiada, uso contrario a las instrucciones operativas, y desarme, reparación o alteración por parte de un tercero ajeno a JCS o a un Centro de Servicio autorizado por JCS. Asimismo, la garantía no cubre actos fortuitos tales como incendios, inundaciones, huracanes y tornados.

¿Cuál es el límite de responsabilidad de JCS?

JCS no será responsable de daños incidentales o emergentes causados por el incumplimiento de alguna garantía o condición expresa, implícita o legal.

Excepto en la medida en que lo prohíba la ley aplicable, cualquier garantía o condición implícita de comerciabilidad o aptitud para un fin determinado se limita, en cuanto a su duración, al plazo de la garantía antes mencionada.

JCS queda exenta de toda otra garantías, condiciones o manifestaciones, expresa, implícita, legal o de cualquier otra naturaleza.

JCS no será responsable de ningún tipo de daño que resulte de la compra, uso o mal uso del producto, o por la imposibilidad de usar el producto, incluidos los daños incidentales, especiales, emergentes o similares, o la pérdida de ganancias, ni de ningún incumplimiento contractual, sea de una obligación esencial o de otra naturaleza, ni de ningún reclamo iniciado contra el comprador por un tercero.

Algunas provincias, estados o jurisdicciones no permiten la exclusión o limitación de los daños incidentales o emergentes ni las limitaciones a la duración de las garantías implícitas, de modo que es posible que la exclusión o las limitaciones antes mencionadas no se apliquen en su caso.

Esta garantía le otorga derechos legales específicos y es posible que usted tenga otros derechos que varían de un estado, provincia o jurisdicción a otro.

Cómo solicitar el servicio en garantía

En los Estados Unidos

Si tiene alguna pregunta sobre esta garantía o desea recibir servicio de garantía, llame al 1-800-334-0759 y podrá obtener la dirección del centro de servicio que le resulte más conveniente.

En Canadá

Si tiene alguna pregunta sobre esta garantía o desea recibir servicio de garantía, llame al 1-800-667-8623 y podrá obtener la dirección del centro de servicio que le resulte más conveniente.

En los Estados Unidos, esta garantía es ofrecida por Sunbeam Products, Inc. operando bajo el nombre de Jarden Consumer Solutions, Boca Ratón, Florida 33431. En Canadá, esta garantía es ofrecida por Sunbeam Corporation (Canada) Limited operando bajo el nombre de Jarden Consumer Solutions, 20 B Hereford Street, Brampton, Ontario L6Y 0M1. Si usted tiene otro problema o reclamo en conexión con este producto, por favor escriba al Departamento de Servicio al Consumidor.

POR FAVOR NO DEVUELVA ESTE PRODUCTO A NINGUNA DE ESTAS DIRECCIONES NI AL LUGAR DE COMPRA.